

# PALLOVENTTIILIT

KLINGER KHA-S  
Hitsauspäin, täydellä aukolla

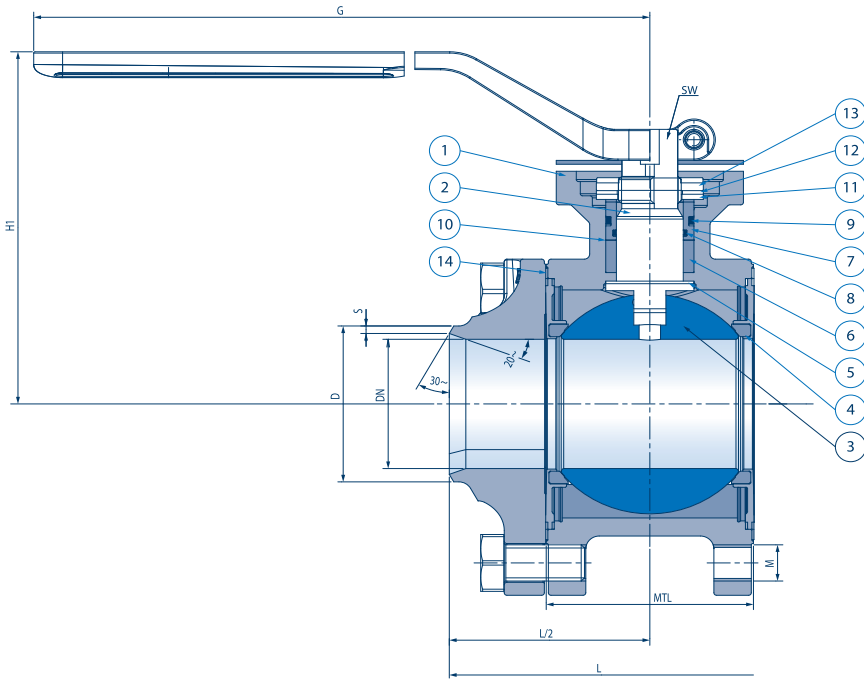

## OSAT

Ref.	Osa	Materiaali	
		VIII	XC
1	Runko	1.0619	1.4408
2	Kara	1.4104	1.4404
3	Pallo	1.4401, kovakrom.	
4	Tiiviste-elementti	X-KFC, X-M (stel.12)	
5	Liukulaakeri	Peek 583-z	
6	Karatiiviste	Grafiitti	
7	Tiivisteholkki	1.4401	
8	O-rennas	FEPM A75H	
9	O-rennas	FEPM A75H	
10	Aluslevy	1.4401	
11	Aluslevy	1.4404	
12	Lautasjousi	1.4310	
13	Kirstysmutteri	1.4404	
14	Rungon tiiviste	KLINGERSil® C4430	

## MITAT JA PAINOT

DN	PN		MTL	D	S	H1	G	SW	L	M	X*M	ISO 5211	kg
	VIII	XC											
15	100	63	26,4	21,3	2,0	83,0	130	8	75	M6	4	F04	0,9
20	100	63	35,2	28,0	3,0	96,0	160	11	90	M8	4	F04	1,5
25	100	63	41,5	33,7	2,6	100,0	160	11	105	M8	4	F04	1,8
32	63	40	49,5	42,4	2,6	107,5	252	14	110	M10	4	F05	3,1
40	63	40	63,0	48,3	3,2	114,7	252	14	125	M12	4	F05	4,8
50	40		77,5	60,3	2,9	136,2	310	17	150	M14	4	F07	7,6
65	40		93,5	76,1	3,1	146,2	310	17	190	M12	6	F07	10,6
80	40		111,4	88,9	3,2	165,0	500	22	220	M16	6	F10	19,5
100	40		131,6	114,3	3,6	178,5	500	22	270	M16	6	F10	28,0
125	40		171,4	139,7	4,0	212,5	650	27	330	M16	8	F12	49,5

## STANDARDIT JA LUOKITUKSET

- » Fire safe API607 ja EN10497 mukaan
- » TA Luft / VDI2440
- » EN15848
- » BAM Happi
- » SIL2
- » EN12266-1, P10, P11, P12

## VENTTIILÄ EI PURETA PUTKISTOON HITSUKSEN YHTEYDESSÄ !

